



# GarY Outillage

Rue du Riant-Coteau 12  
 1196 Gland VD Suisse  
 Tel: 022 364 72 81  
 Fax: 022 364 35 83  
 Mobile: 079 473 91 21  
<http://www.gary-outillage.ch>

## PORTE OUTILS AVEC CONE DIN 69871 AD et AD/B

### Porte-outils

Vorgewuchtet
Pre-balanced
Pré-équilibré
<b>G 6,3 8000 min<sup>-1</sup></b>
G 2,5 Feinwuchten gegen Aufpreis
G 2,5 Fine balancing at extra charge
G 2,5 Equilibrage plus précis avec majoration de prix

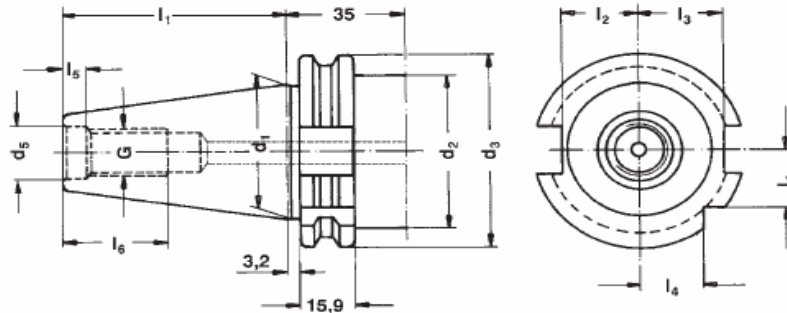

SK	d1	G	d5	d2	d3	l1	l2	l3	l4	l5	l6	d6	e
30	31,75	M12	13	45	50	47,8	16,4	19	15	5,5	24	M4	21
40	44,45	M16	17	50	63,6	68,4	22,8	25	18,5	8,2	32	M4	27
50	69,85	M24	25	80	97,5	101,75	35,5	37,7	30	11,5	47	M6	42

### Mit innerer Kühlmittelzufuhr über den Bund

### DIN 69871 – Form AD/B

With internal coolant through the collar

Avec alimentation de liquide de refroidissement interne par la collerette

Vorgewuchtet
Pre-balanced
Pré-équilibré
<b>G 6,3 8000 min<sup>-1</sup></b>
G 2,5 Feinwuchten gegen Aufpreis
G 2,5 Fine balancing at extra charge
G 2,5 Equilibrage plus précis avec majoration de prix

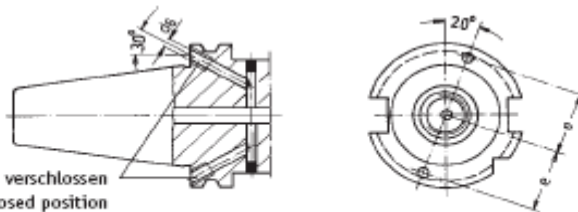

Bei Lieferung mit Gewindestiften verschlossen  
 Delivered with headless screws in closed position  
 Livré en état fermé avec des vis

**Matière:** Châssis d'allié en acier de cémentation. Résistance à la traction dans le noyau de min 800 N/mm<sup>2</sup>

Trempé à HRc 60 ± 2 (HV 700 ± 50), profondeur de trempé 0,8 mm ± 0,2 mm, bruni

**Version AD/B** Livraison en forme AD, forme B fermée avec vis à desserrer

**Précision:** Concentricité entre le cône et la réception de l'outil < 0,005 mm  
 Angle du cône – exactitude de tolérance < AT 3 d'après DIN 7187 et DIN 2080



# GarY Outillage

Société de vente des outils de coupe

Rue du Riant-Coteau 12  
1196 Gland VD Suisse  
Tel: 022 364 72 81 / Fax: 022 364 35 83  
Mobile: 079 473 91 21  
http://www.gary-outillage.ch

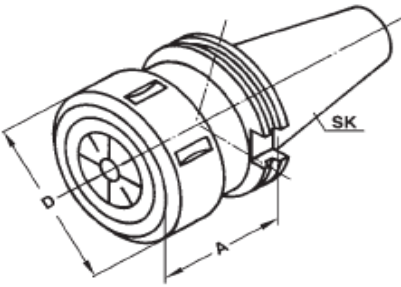
Porte-outils		DIN 69871 AD/B					
<b>Mandrin à pinces DIN 6391 pour pinces DIN 6388</b> 	Référence	SK	Capacité	A	D	Prix / CHF	
	302.01.16*	SK 30	2 – 16	60	43	<b>87,90</b>	
	302.01.25*	SK 30	2 – 25	80	60	<b>89,60</b>	
	403.01.16	SK 40	2 – 16	70	43	<b>87,90</b>	
	403.01.16.1	SK 40	2 – 16	100	43	<b>109,85</b>	
	403.01.25	SK 40	2 – 25	70	60	<b>89,60</b>	
	403.01.25.1	SK 40	2 – 25	100	60	<b>109,85</b>	
	403.01.32	SK 40	3 – 32	90	72	<b>94,70</b>	
	503.01.25	SK 50	2 – 25	70	60	<b>125,10</b>	
	503.01.32	SK 50	3 – 32	80	72	<b>131,90</b>	
	503.01.32.1	SK 50	3 – 32	100	72	<b>153,80</b>	
	<b>Forme AD</b>						
	<b>Inclus:</b> Ecrou de serrage						
	<b>Accessoires:</b> Collets DIN 6388 Form B						
	Pincés de serrage DIN 6388, forme B Clé à ergot DIN 1810 A						

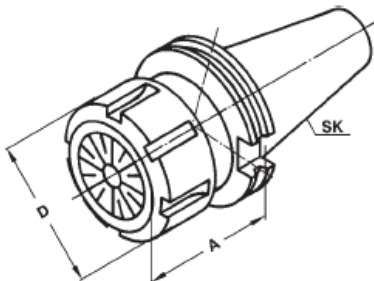
Porte-outils		DIN 69871 AD/B				
<b>Mandrin à pinces pour pinces DIN 6499 ER</b> 	Référence	SK	Capacité	A	D	Prix / CHF
	302.02.10*	SK 30	ER16 1 – 10	70	32	<b>71,00</b>
	302.02.10.1*	SK 30	ER16 1 – 10	100	32	<b>81,20</b>
	302.02.16*	SK 30	ER25 2 – 16	70	42	<b>71,00</b>
	302.02.16.1*	SK 30	ER25 2 – 16	100	42	<b>89,60</b>
	302.02.20*	SK 30	ER32 2 – 20	70	50	<b>74,40</b>
	302.02.20.1*	SK 30	ER32 2 – 20	100	50	<b>89,60</b>
	302.02.26*	SK 30	ER40 3 – 26	70	63	<b>79,50</b>
	403.02.10	SK 40	ER16 1 – 10	63	32	<b>71,00</b>
	403.02.10.1	SK 40	ER16 1 – 10	100	32	<b>81,20</b>
	403.02.10.2	SK 40	ER16 1 – 10	160	32	<b>135,20</b>
	403.02.16	SK 40	ER25 2 – 16	60	42	<b>71,00</b>
	403.02.16.1	SK 40	ER25 2 – 16	100	42	<b>89,60</b>
	403.02.16.2	SK 40	ER25 2 – 16	160	42	<b>135,20</b>
	403.02.20	SK 40	ER32 2 – 20	70	50	<b>74,40</b>
	403.02.20.1	SK 40	ER32 2 – 20	100	50	<b>89,60</b>
	403.02.20.2	SK 40	ER32 2 – 20	160	50	<b>138,60</b>
	403.02.26	SK 40	ER40 3 – 26	80	63	<b>79,50</b>
	403.02.26.1	SK 40	ER40 3 – 26	100	63	<b>99,80</b>
	403.02.26.2	SK 40	ER40 3 – 26	160	63	<b>145,40</b>
	503.02.10	SK 50	ER16 1 – 10	63	32	<b>109,85</b>
	503.02.10.1	SK 50	ER16 1 – 10	100	32	<b>135,20</b>
	503.02.10.2	SK 50	ER16 1 – 10	160	32	<b>184,30</b>
	503.02.16	SK 50	ER25 2 – 16	60	42	<b>109,85</b>
	503.02.16.1	SK 50	ER25 2 – 16	100	42	<b>135,20</b>
	503.02.16.2	SK 50	ER25 2 – 16	160	42	<b>184,30</b>
	503.02.20	SK 50	ER32 2 – 20	70	50	<b>114,90</b>
	503.02.20.1	SK 50	ER32 2 – 20	100	50	<b>158,90</b>
	503.02.20.2	SK 50	ER32 2 – 20	160	50	<b>184,20</b>
	503.02.26	SK 50	ER40 3 – 26	80	63	<b>114,90</b>
503.02.26.1	SK 50	ER40 3 – 26	100	63	<b>163,95</b>	
503.02.26.2	SK 50	ER40 3 – 26	160	63	<b>189,30</b>	
<b>Inclus:</b> Ecrou de serrage						
<b>Accessoires:</b>						
Collets						
Pincés de serrage						
Clé de serrage						



# GarY Outillage

Société de vente des outils de coupe

Rue du Riant-Coteau 12  
1196 Gland VD Suisse  
Tel: 022 364 72 81 / Fax: 022 364 35 83  
Mobile: 079 473 91 21  
<http://www.gary-outillage.ch>

Porte-outils		DIN 69871 AD/B				
Porte-fraise DIN 6359 pour queue cylindrique weldon DIN 1835-B	Référence	SK	d	A	D	Prix / CHF
	302.04.06*	SK 30	6	50	25	57,50
	302.04.08*	SK 30	8	50	28	54,10
	302.04.10*	SK 30	10	50	35	54,10
	302.04.12*	SK 30	12	50	42	54,10
	302.04.14*	SK 30	14	63	44	54,10
	302.04.16*	SK 30	16	63	48	54,10
	302.04.18*	SK 30	18	63	50	54,10
	302.04.20*	SK 30	20	70	52	54,10
	403.04.06	SK 40	6	50	25	57,50
	403.04.06.1	SK 40	6	100	25	69,30
	403.04.06.2	SK 40	6	160	25	114,90
	403.04.08	SK 40	8	50	28	54,10
	403.04.08.1	SK 40	8	100	28	64,30
	403.04.08.2	SK 40	8	160	28	109,85
	403.04.10	SK 40	10	50	35	54,10
	403.04.10.1	SK 40	10	100	35	64,30
	403.04.10.2	SK 40	10	160	35	109,85
	403.04.12	SK 40	12	50	42	54,10
	403.04.12.1	SK 40	12	100	42	64,30
	403.04.12.2	SK 40	12	160	42	109,85
	403.04.14	SK 40	14	50	44	54,10
	403.04.14.1	SK 40	14	100	44	64,30
	403.04.14.2	SK 40	14	160	44	109,85
	402.04.16.0*	SK 40	16	35	45	64,30
	403.04.16	SK 40	16	63	48	54,10
	403.04.16.1	SK 40	16	100	48	64,30
	403.04.16.2	SK 40	16	160	48	109,85
	403.04.18	SK 40	18	63	50	54,10
	403.04.18.1	SK 40	18	100	50	64,30
	403.04.18.2	SK 40	18	160	50	109,85
	402.04.20.0*	SK 40	20	35	45	64,30
	403.04.20	SK 40	20	63	52	54,10
	403.04.20.1	SK 40	20	100	52	64,30
	403.04.20.2	SK 40	20	160	52	109,85
	402.04.25.0*	SK 40	25	35	50	74,40
	403.04.25	SK 40	25	100	65	64,30
	403.04.25.2	SK 40	25	160	65	120,00
	402.04.32.0*	SK 40	32	65	50	79,50
	403.04.32	SK 40	32	100	72	67,60
	403.04.32.2	SK 40	32	160	72	128,50
	403.04.40	SK 40	40	120	80	84,50

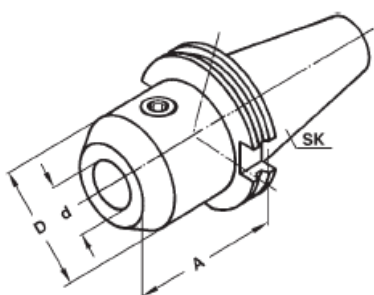

\*Forme AD

**Indication:** Tolérance d'alésage H4

**Inclus:** Vis de serrage



# GarY Outillage

Société de vente des outils de coupe

Rue du Riant-Coteau 12  
1196 Gland VD Suisse  
Tel: 022 364 72 81 / Fax: 022 364 35 83  
Mobile: 079 473 91 21  
<http://www.gary-outillage.ch>

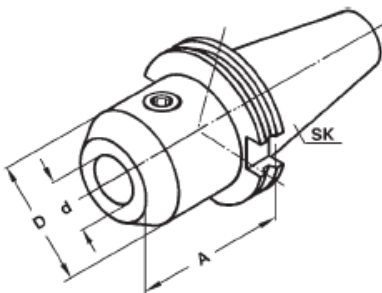
Porte-outils		DIN 69871 AD/B				
Porte-fraise DIN 6359 pour queue cylindrique weldon DIN 1835-B  	Référence	SK	d	A	D	Prix / CHF
	503.04.06	SK 50	6	63	25	<b>82,80</b>
	503.04.06.1	SK 50	6	100	25	<b>98,00</b>
	503.04.06.2	SK 50	6	160	25	<b>149,00</b>
	503.04.08	SK 50	8	63	28	<b>79,50</b>
	503.04.08.1	SK 50	8	100	28	<b>94,70</b>
	503.04.08.2	SK 50	8	160	28	<b>143,65</b>
	503.04.10	SK 50	10	63	35	<b>79,50</b>
	503.04.10.1	SK 50	10	100	35	<b>94,70</b>
	503.04.10.2	SK 50	10	160	35	<b>143,65</b>
	503.04.12	SK 50	12	63	42	<b>79,50</b>
	503.04.12.1	SK 50	12	100	42	<b>94,70</b>
	503.04.12.2	SK 50	12	160	42	<b>143,65</b>
	503.04.14	SK 50	14	63	44	<b>79,50</b>
	503.04.14.1	SK 50	14	100	44	<b>94,70</b>
	503.04.14.2	SK 50	14	160	44	<b>143,65</b>
	503.04.16	SK 50	16	63	48	<b>79,50</b>
	503.04.16.1	SK 50	16	100	48	<b>94,70</b>
	503.04.16.2	SK 50	16	160	48	<b>143,65</b>
	503.04.18	SK 50	18	63	50	<b>79,50</b>
	503.04.18.1	SK 50	18	100	50	<b>94,70</b>
	503.04.18.2	SK 50	18	160	50	<b>143,65</b>
	503.04.20	SK 50	20	63	52	<b>79,50</b>
	503.04.20.1	SK 50	20	100	52	<b>94,70</b>
	503.04.20.2	SK 50	20	160	52	<b>143,65</b>
	503.04.25	SK 50	25	80	65	<b>87,90</b>
	503.04.25.1	SK 50	25	120	65	<b>114,90</b>
	503.04.25.2	SK 50	25	160	65	<b>148,80</b>
	503.04.32	SK 50	32	100	72	<b>94,70</b>
	503.04.32.2	SK 50	32	160	72	<b>153,80</b>
	503.04.40	SK 50	40	100	80	<b>103,10</b>
	503.04.40.2	SK 50	40	160	80	<b>162,30</b>

Forme AD

**Indication:** Tolérance d'alésage H4

**Inclus:** Vis de serrage



# GarY Outillage

Société de vente des outils de coupe

Rue du Riant-Coteau 12  
1196 Gland VD Suisse  
Tel: 022 364 72 81 / Fax: 022 364 35 83  
Mobile: 079 473 91 21  
<http://www.gary-outillage.ch>

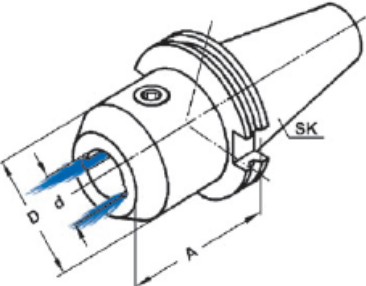
Porte-outils		DIN 69871 AD/B				
Porte-fraise DIN 6359 avec canal d'arrosage pour queue cylindrique weldon DIN 1835-B	Référence	SK	d	A	D	Prix / CHF
	403.04.06.K	SK 40	6	50	25	76,05
	403.04.06.1.K	SK 40	6	100	25	91,30
	403.04.08.K	SK 40	8	50	28	72,70
	403.04.08.1.K	SK 40	8	100	28	87,90
	403.04.10.K	SK 40	10	50	35	72,70
	403.04.10.1.K	SK 40	10	100	35	87,90
	403.04.12.K	SK 40	12	50	42	72,70
	403.04.12.1.K	SK 40	12	100	42	87,90
	403.04.14.K	SK 40	14	50	44	76,05
	403.04.14.1.K	SK 40	14	100	44	87,90
	403.04.16.K	SK 40	16	63	48	76,05
	403.04.16.1.K	SK 40	16	100	48	92,95
	403.04.18.K	SK 40	18	63	50	76,05
	403.04.18.1.K	SK 40	18	100	50	92,95
	403.04.20.K	SK 40	20	63	52	76,05
	403.04.20.1.K	SK 40	20	100	52	92,95
	403.04.25.K	SK 40	25	100	65	77,80
	403.04.32.K	SK 40	32	100	72	87,90
	403.04.40.K	SK 40	40	120	80	104,80
	503.04.06.K	SK 50	6	63	25	114,90
	503.04.08.K	SK 50	8	63	28	111,60
	503.04.10.K	SK 50	10	63	35	111,60
	503.04.12.K	SK 50	12	63	42	111,60
	503.04.14.K	SK 50	14	63	44	111,60
	503.04.16.K	SK 50	16	63	48	111,60
	503.04.18.K	SK 50	18	63	50	111,60
	503.04.20.K	SK 50	20	63	52	111,60
	503.04.25.K	SK 50	25	80	65	119,95
	503.04.32.K	SK 50	32	100	72	121,70
	503.04.40.K	SK 50	40	100	80	128,50

**Indication:** Tolérance d'alésage H4

**Inclus:** Vis de serrage



**GarY Outillage**

Société de vente des outils de coupe

Rue du Riant-Coteau 12  
 1196 Gland VD Suisse  
 Tel: 022 364 72 81 / Fax: 022 364 35 83  
 Mobile: 079 473 91 21  
<http://www.gary-outillage.ch>

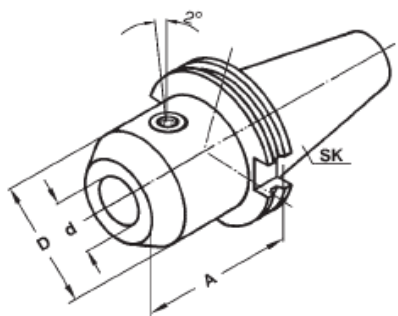
Porte-outils		DIN 69871 AD/B				
<b>Porte-fraises DIN 6359 Whistle</b> <b>Notch pour queues cylindriques DIN 1835-E</b> 	Référence	SK	d	A	D	Prix / CHF
	403.05.06	SK 40	6	50	25	<b>65,90</b>
	403.05.08	SK 40	8	50	28	<b>60,90</b>
	403.05.10	SK 40	10	50	35	<b>60,90</b>
	403.05.12	SK 40	12	50	42	<b>60,90</b>
	403.05.14	SK 40	14	50	44	<b>60,90</b>
	403.05.16	SK 40	16	63	48	<b>60,90</b>
	403.05.18	SK 40	18	63	50	<b>60,90</b>
	403.05.20	SK 40	20	63	52	<b>60,90</b>
	403.05.25	SK 40	25	100	65	<b>72,70</b>
	403.05.32	SK 40	32	100	72	<b>81,20</b>
	403.05.40	SK 40	40	120	80	<b>94,70</b>
	503.05.06	SK 50	6	63	25	<b>92,95</b>
	503.05.08	SK 50	8	63	28	<b>89,60</b>
	503.05.10	SK 50	10	63	35	<b>89,60</b>
	503.05.12	SK 50	12	63	42	<b>89,60</b>
	503.05.14	SK 50	14	63	44	<b>89,60</b>
	503.05.16	SK 50	16	63	48	<b>89,60</b>
	503.05.18	SK 50	18	63	50	<b>89,60</b>
	503.05.20	SK 50	20	63	52	<b>89,60</b>
	503.05.25	SK 50	25	80	65	<b>99,80</b>
	503.05.32	SK 50	32	100	72	<b>108,20</b>
	503.05.40	SK 50	40	100	80	<b>114,90</b>

**Indication:** Tolérance d'alésage H4

**Inclus:** Vis de serrage

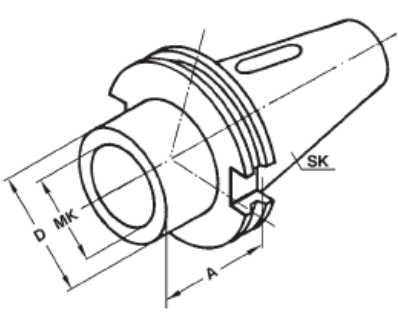
Porte-outils		DIN 69871 AD/B				
<b>Douilles intermédiaires pour outils à cône Morse DIN 6383</b> 	Référence	SK	MK	A	D	Prix / CHF
	302.07.01*	SK 30	1	50	25	<b>54,10</b>
	302.07.02*	SK 30	2	65	32	<b>54,10</b>
	302.07.03*	SK 30	3	80	40	<b>54,10</b>
	403.07.01	SK 40	1	50	25	<b>54,10</b>
	403.07.02	SK 40	2	50	32	<b>54,10</b>
	402.07.02.1*	SK 40	2	117	32	<b>92,95</b>
	403.07.03	SK 40	3	70	40	<b>54,10</b>
	402.07.03.1*	SK 40	3	133	40	<b>92,95</b>
	403.07.04	SK 40	4	95	48	<b>59,20</b>
	402.07.04.1*	SK 40	4	156	48	<b>104,80</b>
	503.07.01	SK 50	1	45	25	<b>76,10</b>
	503.07.02	SK 50	2	60	32	<b>76,10</b>
	502.07.02.1*	SK 50	2	117	32	<b>177,45</b>
	503.07.03	SK 50	3	65	40	<b>76,10</b>
	502.07.03.1*	SK 50	3	137	40	<b>177,45</b>
	503.07.04	SK 50	4	95	48	<b>76,10</b>
	502.07.04.1*	SK 50	4	167	48	<b>196,05</b>
	503.07.05	SK 50	5	105	63	<b>84,50</b>
	502.07.05.1*	SK 50	5	197	63	<b>207,90</b>

\* Forme AD



# GarY Outillage

Société de vente des outils de coupe

Rue du Riant-Coteau 12  
 1196 Gland VD Suisse  
 Tel: 022 364 72 81 / Fax: 022 364 35 83  
 Mobile: 079 473 91 21  
<http://www.gary-outillage.ch>

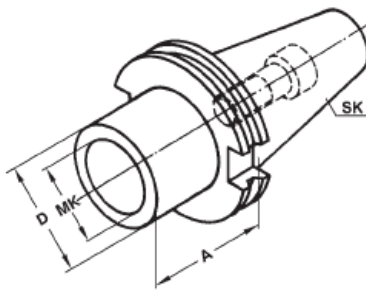
Porte-outils		DIN 69871 A				
<b>Douilles intermédiaires pour outils à cône Morse à trou fileté DIN 6364</b>  	Référence	SK	MK	A	D	Prix / CHF
	402.08.01	SK 40	1	50	25	87,90
	402.08.02	SK 40	2	50	32	87,90
	402.08.03	SK 40	3	70	40	87,90
	402.08.04	SK 40	4	95	48	94,70
	402.08.04A*	SK 40	4	110	63	104,80
	502.08.01	SK 50	1	45	25	114,90
	502.08.02	SK 50	2	60	32	114,90
	502.08.03	SK 50	3	65	40	114,90
	502.08.04	SK 50	4	70	48	125,10
	502.08.04A*	SK 50	4	85	63	135,20
	502.08.05	SK 50	5	100	63	128,50
	502.08.05A*	SK 50	5	118	78	145,40

\* Avec ou sans tenon selon DIN 2201

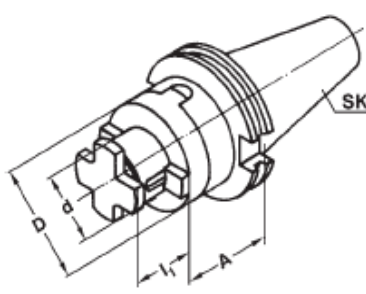
Porte-outils		DIN 69871 AD					
<b>Porte-fraises à double usage pour fraises à entraînement par clavette ou tenon DIN 6358</b>  	Référence	SK	d	A	l1	D	Prix / CHF
	302.10.16	SK 30	16	50	17	32	67,60
	302.10.22	SK 30	22	50	19	40	69,30
	302.10.27	SK 30	27	55	21	48	69,30
	302.10.32	SK 30	32	60	24	58	76,05
	402.10.16	SK 40	16	55	17	32	67,60
	402.10.16.1	SK 40	16	100	17	32	84,50
	402.10.22	SK 40	22	55	19	40	69,30
	402.10.22.1	SK 40	22	100	19	40	86,20
	402.10.27	SK 40	27	55	21	48	69,30
	402.10.27.1	SK 40	27	100	21	48	87,90
	402.10.32	SK 40	32	60	24	58	76,05
	402.10.32.1	SK 40	32	100	24	58	91,30
	402.10.40	SK 40	40	60	27	70	86,20
	402.10.40.1	SK 40	40	100	27	70	103,10
	502.10.16	SK 50	16	55	17	32	92,95
	502.10.16.1	SK 50	16	100	17	32	109,85
	502.10.22	SK 50	22	55	19	40	92,95
	502.10.22.1	SK 50	22	100	19	40	109,85
	502.10.27	SK 50	27	55	21	48	94,70
	502.10.27.1	SK 50	27	100	21	48	111,60
	502.10.32	SK 50	32	55	24	58	98,00
	502.10.32.1	SK 50	32	100	24	58	113,30
	502.10.40	SK 50	40	55	27	70	108,20
	502.10.40.1	SK 50	40	100	27	70	123,40

**Inclus:** Clavette, bague d'entraînement et vis de serrage

Accessoires  
 Clé de serrage DIN 6368



# GarY Outillage

Société de vente des outils de coupe

Rue du Riant-Coteau 12  
1196 Gland VD Suisse  
Tel: 022 364 72 81 / Fax: 022 364 35 83  
Mobile: 079 473 91 21  
<http://www.gary-outillage.ch>

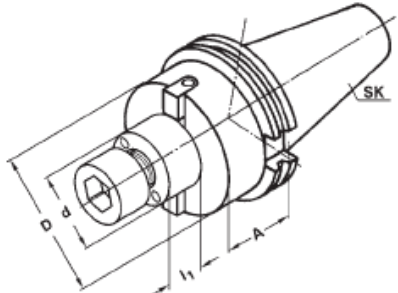
Porte-outils		DIN 69871 AD/B					
<b>Porte-fraises à surfacer DIN 6357 avec diamètre de collerette élargi</b>    * Forme AD  D = Ø 40, D = Ø 60 Avec 4 trous taraudés supplémentaires d'après DIN 2079	Référence	SK	d	A	l1	D	Prix / CHF
	302.11.16*	SK 30	16	40	17	38	74,40
	302.11.22*	SK 30	22	40	19	48	74,40
	302.11.27*	SK 30	27	40	21	58	76,05
	302.11.32*	SK 30	32	50	24	78	81,20
	403.11.16	SK 40	16	35	17	38	74,40
	403.11.22	SK 40	22	35	19	48	74,40
	403.11.27	SK 40	27	40	21	58	76,05
	403.11.32	SK 40	32	50	24	78	81,20
	403.11.40	SK 40	40	50	27	88	98,00
	503.11.22	SK 50	22	35	19	48	98,00
	503.11.27	SK 50	27	40	21	58	98,00
	503.11.32	SK 50	32	50	24	78	104,80
	503.11.40	SK 50	40	50	27	88	120,00
	503.11.60	SK 50	60	70	40	129	184,20

**Inclus:** Entraînement par tenon et vis de serrage

Accessoires  
Clé de serrage DIN 6368

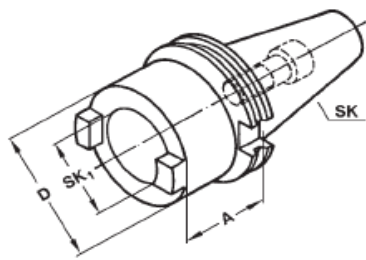
Porte-outils		DIN 69871 A				
<b>Douilles de réduction</b>  	Référence	SK	SK <sup>1</sup>	A	D	Prix / CHF
	402.09.30	SK 40	SK 30	50	50	133,50
	402.09.40	SK 40	SK 40	100	63	133,50
	502.09.40	SK 50	SK 40	70	70	169,00
	502.09.50	SK 50	SK 50	120	97	194,35

Livraison avec vis incorporée pour outils à cône court  
Vis pour cônes DIN 2080 incluse

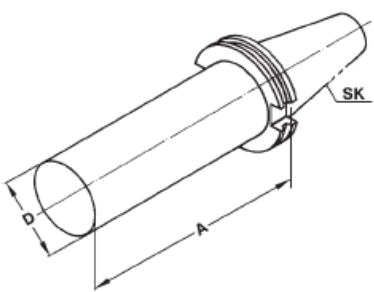
Porte-outils		DIN 69871 A				
<b>Barre d'alésage pour la fabrication d'outils spéciaux</b>  	Référence	SK		D	A	Prix / CHF
	402.17.63	SK 40		63	250	123,40
	502.17.97	SK 50		97	315	204,50

Version: Cône et collerette durcis et rectifiés. Corps doux pour un usinage ultérieur.



# GarY Outillage

Société de vente des outils de coupe

Rue du Riant-Coteau 12  
1196 Gland VD Suisse  
Tel: 022 364 72 81 / Fax: 022 364 35 83  
Mobile: 079 473 91 21  
<http://www.gary-outillage.ch>

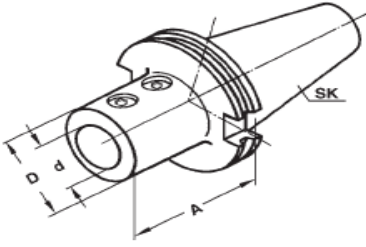
Porte-outils		DIN 69871 AD/B				
<b>Porte foret pour foret à plaquettes réversibles forme E1</b> 	Référence	SK	d	A	D	Prix / CHF
	403.51.25	SK 40	25	70	45	87,90
	403.51.32	SK 40	32	75	52	87,90
	503.51.25	SK 50	25	70	45	130,20
	503.51.32	SK 50	32	70	52	130,20
	503.51.40	SK 50	40	80	60	130,20

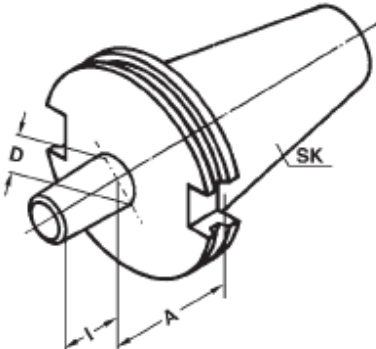
Porte-outils		DIN 69871 A				
<b>Arbre pour mandrin de perçage DIN 238</b> 	Référence	SK	D	A	I	Prix / CHF
	302.14.12	SK 30	B12	15	18,5	62,55
	302.14.16	SK 30	B16	15	24	62,55
	402.14.12	SK 40	B12	17	18,5	62,55
	402.14.16	SK 40	B16	17	24	62,55
	402.14.18	SK 40	B18	17	32	62,55
	502.14.16	SK 50	B16	20	24	81,20
	502.14.18	SK 50	B18	20	32	81,20

Accessoires  
Drill chucksMandrins de perçage

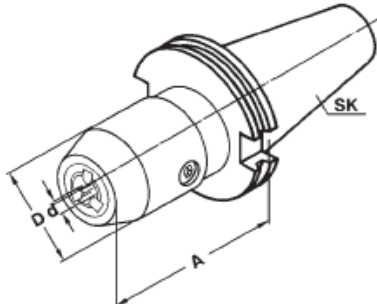
Porte-outils		DIN 69871 A				
<b>Mandrin de perçage CNC pour rotation gauche-droite Système de tête WTE</b> 	Référence	SK	D	A	I	Prix / CHF
	302.15.08	SK 30	0,5–8	70	36	527,30
	302.15.13	SK 30	1,0–13	111	50	439,40
	402.15.08	SK 40	0,5–8	70	36	380,25
	402.15.13	SK 40	1,0–13	90	50	338,00
	402.15.16	SK 40	3,0–16	90	57	359,95
	502.15.13	SK 50	1,0–13	106	50	392,10
	502.15.16	SK 50	3,0–16	106	57	419,20

Inclus: Clé de serrage

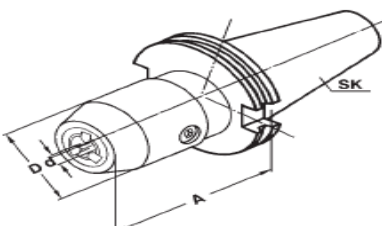
Porte-outils		DIN 69871 AD/B				
<b>Mandrin de perçage CNC pour rotation gauche-droite Système de tête WTE</b> 	Référence	SK	D	A	I	Prix / CHF
	403.15.08	SK 40	0,5–8	70	36	458,00
	403.15.13	SK 40	1,0–13	90	50	397,15
	403.15.16	SK 40	3,0–16	90	57	424,20
	503.15.13	SK 50	1,0–13	106	50	463,10
	503.15.16	SK 50	3,0–16	106	57	517,20

Inclus: Clé de serrage



# GarY Outillage

Société de vente des outils de coupe

Rue du Riant-Coteau 12  
1196 Gland VD Suisse  
Tel: 022 364 72 81 / Fax: 022 364 35 83  
Mobile: 079 473 91 21  
<http://www.gary-outillage.ch>

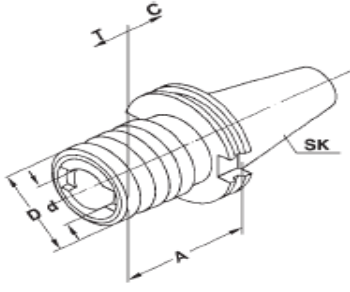
Porte-outils		DIN 69871 A							
<b>Appareil à tarauder avec compensation longitudinale</b> 	Référence	SK	Capacité	A	D	d	C	T	Prix / CHF
	302.16.12	SK 30	M3-M14	65	38	19	7	7	304,20
	302.16.20	SK 30	M5-M22	103	54	31	12	12	324,50
	402.16.12	SK 40	M3-M14	59	38	19	7	7	304,20
	402.16.20	SK 40	M5-M22	97	54	31	12	12	324,50
	402.16.36	SK 40	M14-M36	134	78	48	17,5	17,5	490,10
	502.16.12	SK 50	M3-M14	50	38	19	7	7	387,00
	502.16.20	SK 50	M5-M22	82	54	31	12	12	402,30
	502.16.36	SK 50	M14-M36	134	78	48	17,5	17,5	556,00

Version comprenant douille de glissière à bille

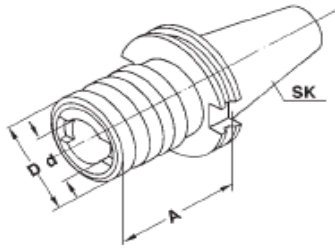
Porte-outils		DIN 69871 A							
<b>Appareil à tarauder sans compensation longitudinale</b> 	Référence	SK	Capacité	A	D	d			Prix / CHF
	302.16.12.1	SK 30	M3-M14	58	38	19			228,15
	302.16.20.1	SK 30	M5-M22	93	54	31			245,05
	402.16.12.1	SK 40	M3-M14	62	38	19			228,15
	402.16.20.1	SK 40	M5-M22	95	54	31			245,05
	402.16.36.1	SK 40	M14-M36	117	78	48			370,20
	502.16.12.1	SK 50	M3-M14	60	38	19			302,50
	502.16.20.1	SK 50	M5-M22	85	54	31			317,80
	502.16.36.1	SK 50	M14-M36	117	78	48			419,20

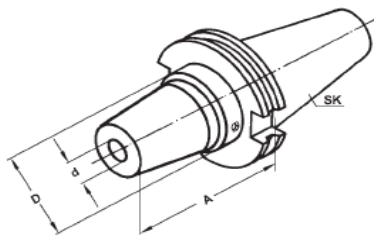
Porte-outils		DIN 69871 AD/B				
<b>Mandrins expansibles hydrauliques</b> 	Référence	SK	d	A	D	Prix / CHF
	403.H06	SK 40	6	80	26	527,30
	403.H08	SK 40	8	80	28	527,30
	403.H10	SK 40	10	80	30	527,30
	403.H12	SK 40	12	80	32	527,30
	403.H14	SK 40	14	80	34	527,30
	403.H16	SK 40	16	80	38	527,30
	403.H18	SK 40	18	80	40	527,30
	403.H20	SK 40	20	80	42	527,30
	403.H25	SK 40	25	80	55	527,30
	503.H06	SK 50	6	80	26	711,50
	503.H08	SK 50	8	80	28	711,50
	503.H10	SK 50	10	80	30	711,50
	503.H12	SK 50	12	80	32	711,50
	503.H14	SK 50	14	80	34	711,50
	503.H16	SK 50	16	80	38	711,50
	503.H18	SK 50	18	80	40	711,50
	503.H20	SK 50	20	80	42	711,50
	503.H25	SK 50	25	100	55	711,50
	503.H32	SK 50	32	100	63	711,50